



Uputstvo za ScanTemp RH896

-Korisnički priručnik-

UVOD

Hvala vam na kupnji Termohigrometra RH896. Ovaj uređaj ima sposobnost beskontaktnog (infracrvenog) mjerenja temperature. Ugrađeni laserski pokazivač povećava točnost ciljana, dok pozadinsko osvjetljenje LCDa i praktične tipke pružaju ergonomski rad.

Pravilno korištenje i briga o ovom termohigrometru pružiti će godine pouzdanog rada.

1. ZNAČAJKE:

1. 3 značajke u profesionalnom mjernom instrumentu: Tip K, IR (infracrveno) i Psihrometar.
2. Trostruki digitalni LCD zaslon.
3. Ugrađeni mikroprocesor koji osigurava izvrsne performanse i preciznost.
4. Brzi odgovor, svi podaci su izračunati četiri puta u jednoj sekundi.
5. Standardni tip K (NiCr-NiAl) ulaz pogodan za sve vrste sonde tipa K.
6. Infracrveni laser za mjerenje površinske temperature.
7. Crveni pokazatelj da je laser uključen.
8. LCD s pozadinskim osvjetljenjem
9. Automatski odabir raspona
10. USB sučelje.
11. Pokazatelj niske baterije.
12. Automatsko isključivanje.
13. Ručne veličine, jednostavan za nošenje.

KORIŠTENJE U ŠIROKOM RASPONU:

Priprema hrane, za plastiku, asfalt, ispis ekrana, mjerenje tinte i Dryer temperature, HVAC/R, ispitivanje klimatskih uvjeta u laboratorijama, muzejima, uredima, skladištima i proizvodnji, kontrola klimatskih uvjeta u građevinarstvu, kod lakiranja i bojanja, te mnoge druge primjene...

! SIGURNOST

- Budite oprezni kada je laserska zraka uključena.
- Ne dopustite da laserske zrake ulaze u vaše oči, tuđe oči ili oči životinje.
- Pripazite da laserska zraka ne svijetli na neku reflektirajuću površinu kako se ne bi odbila u vaše oči.
- Nemojte dopustiti da laserska zraka svijetli u plin koji može eksplodirati



PROBUS u Hrvatskoj	PROBUS u Srbiji	PROBUS u Bosni i Hercegovini
PROBUS K. I.G. d.o.o. Kutinska 15, Novo Selo Palanječko HR-44202 SISAK-Topolovac Tel.: +385-(0)44-743 190 Fax: +385-(0)44-743 191	PCE Grupa d.o.o. Kolarova 17 SRB-21470 Bački Petrovac Tel.: +381-(0)21-782 612 Fax: +381-(0)21-780 625	PCE Grupa d.o.o. Bulevar Branilaca Dobrinje bb BiH-71000 Sarajevo Tel.: +387-(0)33-713 445 Fax: +387-(0)33-713 446



Udaljenost i veličina točke

Kako se udaljenosti (D) od predmeta povećava, veličina točke (S) na mjernom području postaje veća. Odnos između udaljenosti i veličine točke za svaku jedinicu je navedena u nastavku. Žarišna točka za svaku jedinicu je 914mm (36"). Veličina točke pokazuje 90% energije.

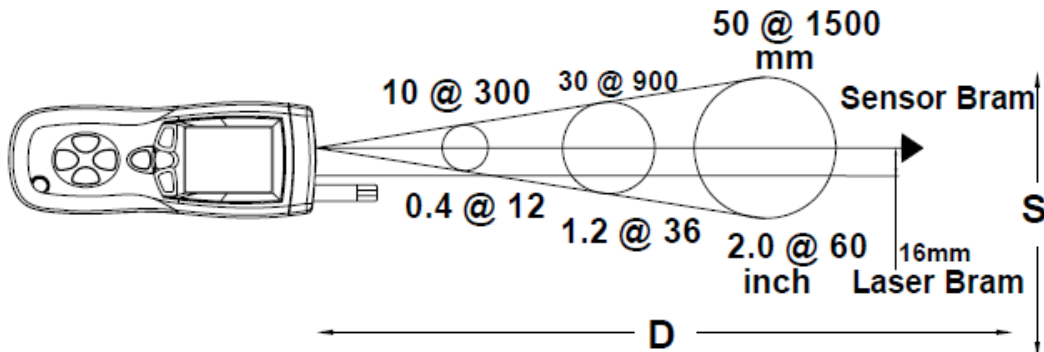

2. SPECIFIKACIJE:

Funkcija	Doseg	Rezolucija	Preciznost
Tip K Temperatura	-148~2501°F (-100~1372°C)	0.1 °F/°C	± (1% ± 1°C)
InfraCrveno Temperatura	-58 do ~ 4°F (-50 ~ -20 °C)	0.1 °F/°C	± 9.0 °F (5.0 °C)
	-4 do 932 °F (-20~ 60 °C)	0.1 °F/°C	±2% očitavanja ili ±4°F (2°C)
Temperatura zraka	-4 – 140°F (-20~60 °C)	0.1 °F/°C	± 2.0 °F (1.0 °C)
Vlaga	10%~90%	0.1% RH	±2%
	ostali	0.1% RH	±3%
Mokar termometar	-6.88~140°F (-21.6~60°C)	0.1 °F/°C	
Točka rosišta	-90.4 ~ 140 °F (-68 – 60°C)	0.1 °F/°C	
Dimenzije:	257 x 76 x 53(mm)		
Veličina ekrana:	42.4 x 56.4 (mm)		
Težina:	355 (g)		

PROBUS u Hrvatskoj	PROBUS u Srbiji	PROBUS u Bosni i Hercegovini
PROBUS K. I.G. d.o.o. Kutinska 15, Novo Selo Palanječko HR-44202 SISAK-Topolovac Tel.: +385-(0)44-743 190 Fax: +385-(0)44-743 191	PCE Grupa d.o.o. Kolarova 17 SRB-21470 Bački Petrovac Tel.: +381-(0)21-782 612 Fax: +381-(0)21-780 625	PCE Grupa d.o.o. Bulevar Branilaca Dobrinje bb BiH-71000 Sarajevo Tel.: +387-(0)33-713 445 Fax: +387-(0)33-713 446



3. OPIS PREDNJEG DJELA

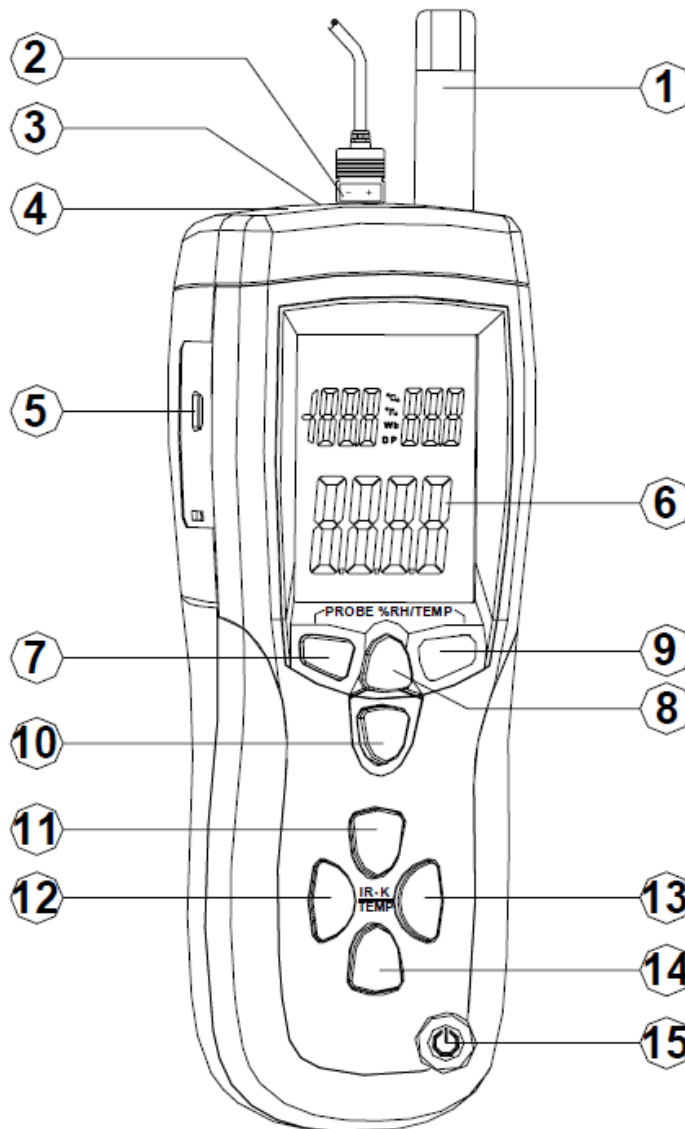

1. Senzor vlage i temperature
2. Priključak za senzor
3. Zraka lasera
4. Senzor lasera
5. USB sučelje
6. LCD zaslon
7. Max / Min tipka za senzor vlage i temperature
8. Tipka TEMP./Wet Bulb/Rosište
9. Hold tipka TEMP./Wet Bulb/Rosište/%
10. IC mjerenje
11. ° F / ° C tipka
12. IC ili tip K Max / Min tipka
13. IC ili tip K Hold tipka
14. Tipka za pozadinsko osvjetljenje
15. Gumb za uključivanje

PROBUS u Hrvatskoj	PROBUS u Srbiji	PROBUS u Bosni i Hercegovini
PROBUS K. I.G. d.o.o. Kutinska 15, Novo Selo Palanječko HR-44202 SISAK-Topolovac Tel.: +385-(0)44-743 190 Fax: +385-(0)44-743 191	PCE Grupa d.o.o. Kolarova 17 SRB-21470 Bački Petrovac Tel.: +381-(0)21-782 612 Fax: +381-(0)21-780 625	PCE Grupa d.o.o. Bulevar Branilaca Dobrinje bb BiH-71000 Sarajevo Tel.: +387-(0)33-713 445 Fax: +387-(0)33-713 446



Indikator:

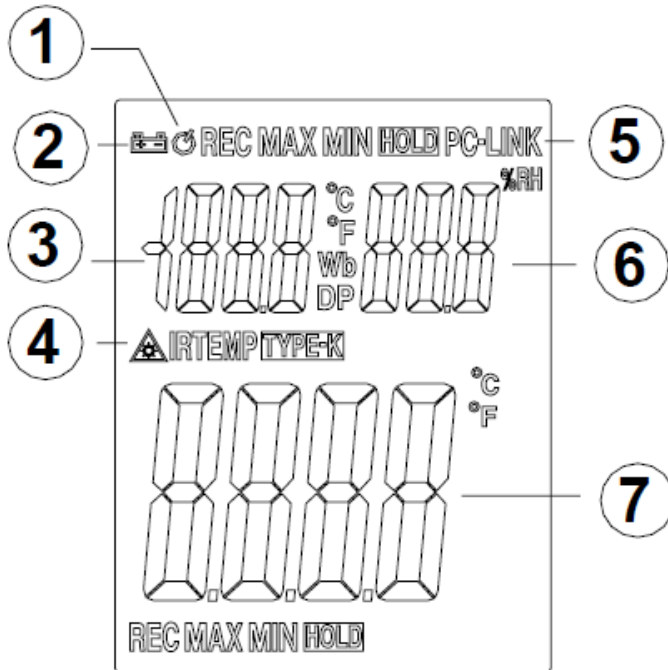

- ① Oznaka za automatsko gašenje
- ② Oznaka baterije
- ③ Vrijednost temperature zraka
- ④ Oznaka IC Temp. / Tip K Temp.
- ⑤ Oznaka komunikacije
- ⑥ Vlažnost zraka
- ⑦ Vrijednost IC Temp. / Tip K Temp.

4. OPERACIJE:



Funkcija Snimanja vlažnosti zraka i temperature i MAX, MIN.

- Pritisnite tipku Max / Min za početak snimanja minimalne i maksimalne vrijednosti, ikona "REC" će se pojaviti u gornjem lijevom kutu zaslona.
- Pritisnite Max / Min za prikaz maksimalnog i minimalnog snimljenog zapisa.
- Pritisnite i držite tipku Max / Min dok se zaslon ne vrati na standardne operacije. Za izlazak iz Max / min funkcije i "REC" ikonu u gornjem lijevom kutu će nestati.



Pritisnite za odabir moda rada između temperature zraka, rosište i wet bulb.

PROBUS u Hrvatskoj	PROBUS u Srbiji	PROBUS u Bosni i Hercegovini
PROBUS K. I.G. d.o.o. Kutinska 15, Novo Selo Palanječko HR-44202 SISAK-Topolovac Tel.: +385-(0)44-743 190 Fax: +385-(0)44-743 191	PCE Grupa d.o.o. Kolarova 17 SRB-21470 Bački Petrovac Tel.: +381-(0)21-782 612 Fax: +381-(0)21-780 625	PCE Grupa d.o.o. Bulevar Branilaca Dobrinje bb BiH-71000 Sarajevo Tel.: +387-(0)33-713 445 Fax: +387-(0)33-713 446



- Pritisnite tipku HOLD da zamrzne vrijednost vlažnosti zraka i temperature u gornjoj polovici zaslona, ikona "HOLD" će se pojaviti u gornjem desnom uglu zaslona. Pritisnite tipku HOLD ponovno da se vratite u normalan rad i 'Hold' ikona će nestati.



- Pritisnite za mjerenje površinske temperature. Aktiviranjem IC funkcije.
- Vrijednosti temperature površine će se zadržati 10 sekundi, a kasnije promijeniti mjerenje u tip K temp.

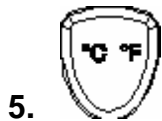

-Pritisnite za promjenu jedinice temperature.



IC temperatura ili tip k MAX, MIN, Funkcija snimanja.

- Pritisnite tipku Max/Min za početak snimanja minimalne i maksimalne vrijednosti, ikona "REC" će se pojaviti u donjem lijevom kutu zaslona.
- Pritisnite Max / Min za prikaz maksimalnog i minimalnog snimljenog zapisa.
- Pritisnite i držite tipku Max / Min dok se zaslon ne vrati na standardne operacije. Za izlazak iz Max / min funkcije i "REC" ikonu u gornjem lijevom kutu će nestati.



- Pritisnite tipku HOLD da zamrzne čitanje vrijednost IC ili tip K temp. u donjoj polovici zaslona, ikona "HOLD" će se pojaviti na donjem dijelu zaslona. Pritisnite tipku HOLD ponovno da se vratite u normalan rad i 'Hold' ikona će nestati.



- Pritisnite gumb za uključivanje ili isključivanje.

5. Auto Power OFF:

- Mjerač će se automatski isključiti nakon 15 minuta ako nijedna tipka nije pritisnuta tijekom ovog razdoblja.

PROBUS u Hrvatskoj	PROBUS u Srbiji	PROBUS u Bosni i Hercegovini
PROBUS K. I.G. d.o.o. Kutinska 15, Novo Selo Palanječko HR-44202 SISAK-Topolovac Tel.: +385-(0)44-743 190 Fax: +385-(0)44-743 191	PCE Grupa d.o.o. Kolarova 17 SRB-21470 Bački Petrovac Tel.: +381-(0)21-782 612 Fax: +381-(0)21-780 625	PCE Grupa d.o.o. Bulevar Branilaca Dobrinje bb BiH-71000 Sarajevo Tel.: +387-(0)33-713 445 Fax: +387-(0)33-713 446



6. Isključivanje Auto Power Off:

Instrument se automatski isključuje nakon 15 minuta. Kada ga uključite, a prvo pritisnite



gumb, "disAP0" se pojavljuje na LCD-u, onda možete otpustiti tipku i opcija automatskog isključivanja će biti onemogućena.

7. Prazna baterija

Ako se indikator baterije pojavi na gornjem lijevom uglu zaslona, on pokazuje da je baterija prazna. Molimo vas zamijenite ju s 9 volt baterijom.

8. Garancija

Jamčimo vam da je mjerač bez nedostataka u materijalu i izradi u trajanju od jedne godine od datuma kupnje. Ovo jamstvo pokriva normalan rad i ne pokriva bateriju, krivu uporabu, mijenjanje, nepravilno održavanje ili štetu nastalu zbog curenja baterije. Dokaz o kupnji je potreban je za popravak. Jamstvo ne vrijedi ako je metar rastavljan.

PROBUS u Hrvatskoj	PROBUS u Srbiji	PROBUS u Bosni i Hercegovini
PROBUS K. I.G. d.o.o. Kutinska 15, Novo Selo Palanječko HR-44202 SISAK-Topolovac Tel.: +385-(0)44-743 190 Fax: +385-(0)44-743 191	PCE Grupa d.o.o. Kolarova 17 SRB-21470 Bački Petrovac Tel.: +381-(0)21-782 612 Fax: +381-(0)21-780 625	PCE Grupa d.o.o. Bulevar Branilaca Dobrinje bb BiH-71000 Sarajevo Tel.: +387-(0)33-713 445 Fax: +387-(0)33-713 446